

GR-20

Dimensiones

Altura de trabajo*	8,02 m
Altura de la plataforma	6,02 m
A B Dimensiones de la plataforma: (longitud + ancho)	89 x 75 cm
Estándar	1,40 m x 75 cm
Estándar con extensión	cm
C Altura - replegada	1,98 m
D Longitud - replegada	1,35 m
E Ancho	80 cm
F Altura libre sobre el suelo – centro máquina	6 cm

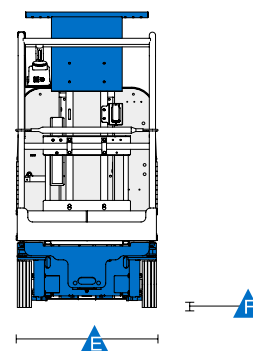
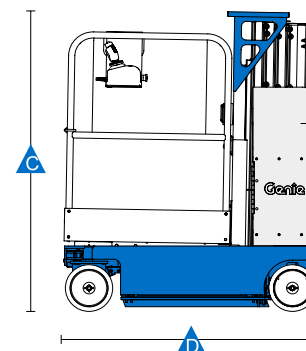
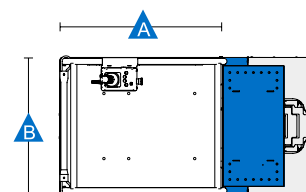

Productividad

Máxima ocupación en plataforma (int./ext.) ₁	1/-
Capacidad de carga	159 kg
Velocidad de traslación – replegada	4,0 km/h
Velocidad de traslación – elevada	0,8 km/h
Pendiente superable**	30%
Radio de giro – int.	cero
Radio de giro – ext.	1,42 m
Velocidad de elevación / descenso	24 / 21 seg
Mandos de control	24V DC proporcional
Neumáticos - sin marca	25 x 8 x 20 cm

Potencia

Alimentación	24V (4 baterías 6V 225 Ah)
Capacidad del sistema hidráulico	8,33 L

Niveles de ruido y vibración

Nivel de presión sonora (suelo)	<70 dBA
Nivel de presión sonora (plataforma)	<70 dBA
Vibración	<2,5 m/s ²

Peso***

1.112 kg

Cumplimiento normativo:

Directiva de la UE: 2006/42/EC - Maquinaria

(estándar armonizado EN280:2013);
2004/108/EC (Compatibilidad electromagnética); 2006/95/EC (Baja tensión)